

WiSHAKE

WIRELESS EARPHONES

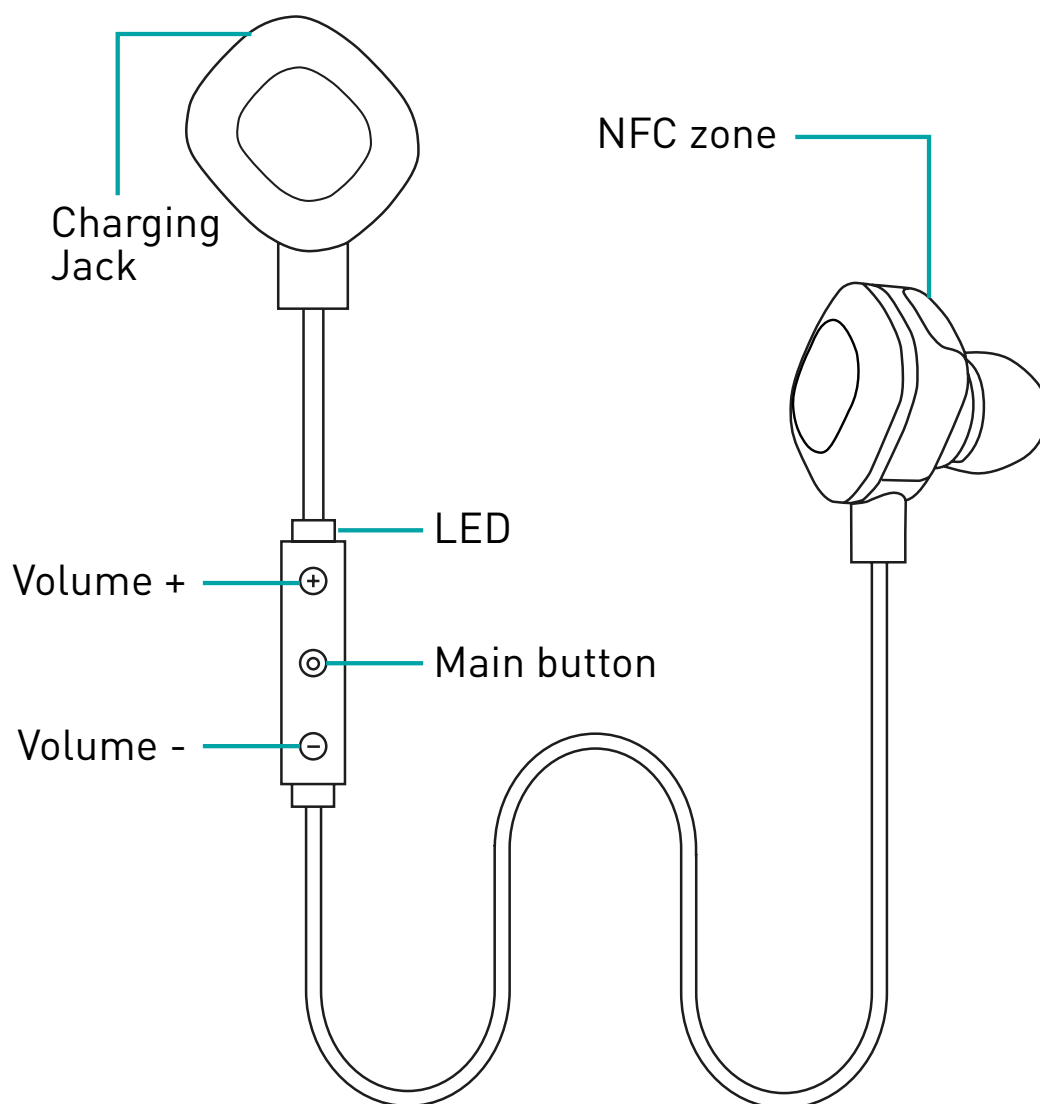

Guide d'utilisateur / Manuale d'uso / Guía de usuario / Guia de utilização
Bedienungsanleitung / Gebruikershandleiding
دليل سريع / Instrukcja obsługi



When the earphones are connected to the device, after 20 minutes of inactivity the system is automatically turned off to save power.

BASIC OPERATIONS

- **Turn the earphones ON**

To turn ON the Wiko earphones, press and hold “main button” for 3 seconds.

The LED indicator will flash once per second. You will hear a beep, then the earphones are turned ON.

- **Turn the earphones OFF**

Press and hold the main button for 2 seconds. The LED indicator will turn off and you will hear a beep sound, then the earphones are turned OFF. When you hear a beep every minute, please charge the earphones.

- **Charging**

Connect a car charger or a computer USB cable to the charging jack in the earphones.

During charge, the LED indicator will be continuous white and when the charge is complete the LED will turn off.

PAIRING MODE

Before using your WiSHAKE BT Earphones for the first time, you must pair it with your Bluetooth enable device.

1. Ensure the earphones are off (see basic operations → turn off the earphones) and the Bluetooth settings are enable in your device.
2. After turned ON the earphones, the LED indicator will flash automatically and the earphones is ready for pairing.
3. Set your Bluetooth device to discover the earphones. The steps to set your phone are: setups → connect.
4. Your Bluetooth device will find the WiSHAKE BT Earphones and press the name in the list and you will hear a bip and then the WiSHAKE BT Earphones are connected with your Bluetooth device.
5. If your Bluetooth device ask a pin code, please enter "0000".

IMPORTANT

If the pairing process is unsuccessfully, please repeat step from 1 to 5 to pair the device.

MUSIC FUNCTIONS

- Volume Control
Press "volume +" to increase volume and press "volume -" to decrease volume.
- Play/Pause
During music, press "main button" to play music and once again to stop music.
- Next song
During music, press and hold "volume +" for 3 seconds to next song.
- Previous song
During music, press and hold "volume -" for 3 seconds to previous song.

CALL FUNCTIONS

- Answer a call
Press "main button" shortly.
- Change calls
During a call press "main button" once to receive the second call but end first call.
- Transfer calls
During a call press "main button" twice to transfer the 2 calls.
- Last number redial
Press "main button" twice to make the last number redial.
- Reject an incoming call
Press and hold "main button" for 2 seconds to reject a call.
- End a call
During a call, press "main button" shortly.

EQUALIZERS

Your WiSHAKE BT EP comes pre-loaded with 3 different types of equalization: clear voice, powerful and power bass.

To change EQ just press «Volume +» and «volume -» simultaneously and shortly.

NFC PAIRING

1. Turn on the earphones
2. Put the NFC reader close to the NFC area of the earphones to connect.

PRODUCT SPECIFICATIONS

- Bluetooth version 4.1
- Chipset CSR 8640
- NFC
- Support HFP, HSP, A2DP
- Operating range: Up to 10 meters (30 feet)
- 120 mAh rechargeable battery
- Talk time: 7 to 10 hours.
- Music play time: 7 to 8 hours.
- Standby time: 240 hours
- Charging time: 2 hours
- CVC echo and noise cancellation
- Support voice prompt for MMI

WARRANTY POLICY

This product comes in 2-year warranty starting from date of purchase. Repair services and/or components replacements are free of charge if damage result under normal use and within the warranty period.

Warranty is avoid if:

- Unit is improperly used, misused, modified, not properly installed, or is disabled.
- Safety instructions within this manual are for no followed.
- Product barcode is tempered, missing or destroyed.

Customer service:

<http://fr.wikomobile.com/> +33 (0) 4 88 08 95 25 / serviceclients@wikomobile.com

© 2016 Wiko. All rights reserved.



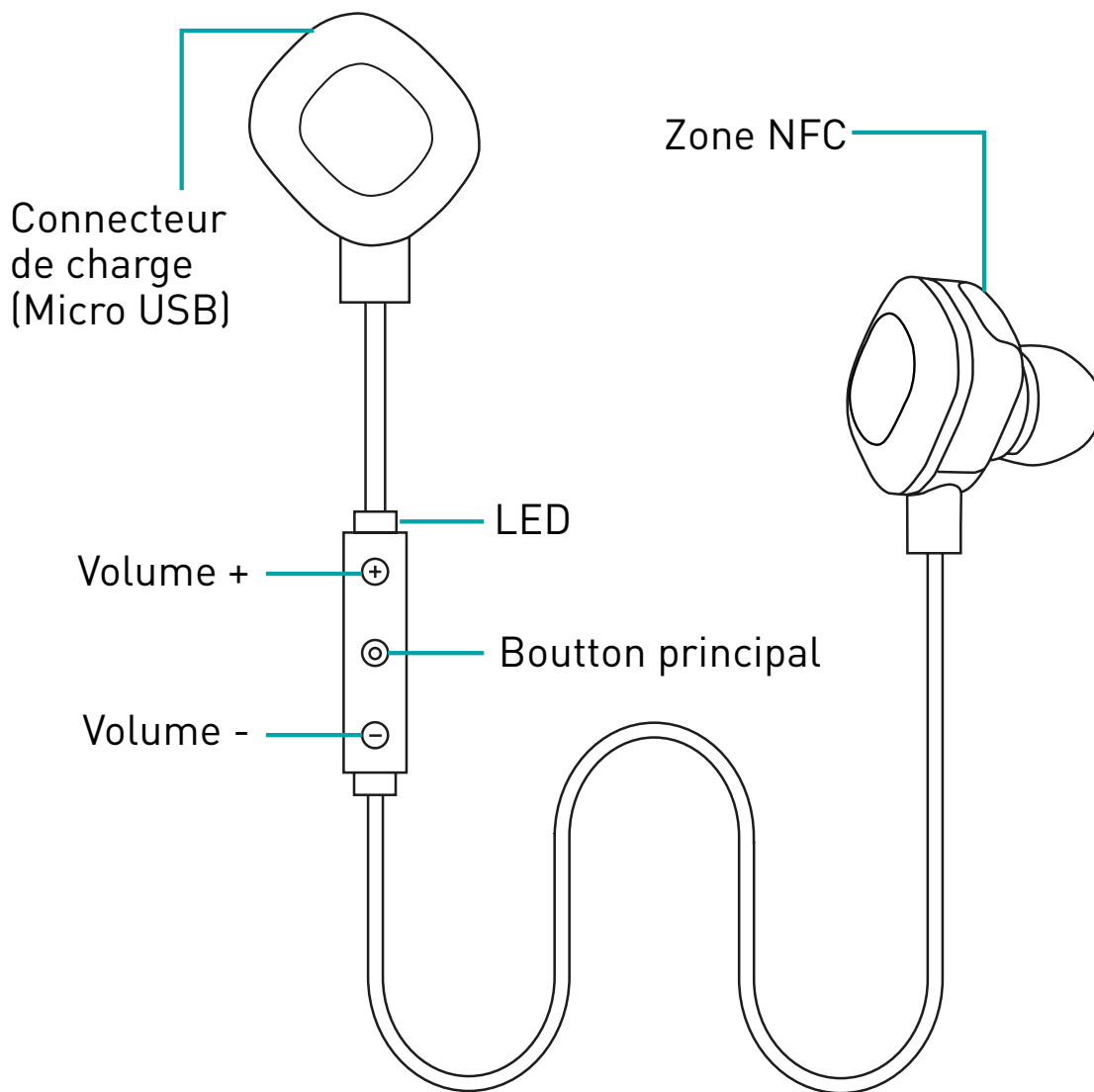

OPERATIONS DE BASE :

- **Allumer les oreillettes :**
Presser le bouton principal pendant 3 secondes. La LED va clignoter.
Vous entendrez également un bip via les écouteurs.
- **Eteindre les oreillettes :**
Presser le bouton principal pendant 2 secondes. La LED va s'éteindre. Vous entendrez également un bip via les écouteurs.
Quand vous entendez un bip chaque minute, veuillez recharger les écouteurs.
- **Charge :**
Connectez le câble de charge au port micro-USB de l'oreillette et le port USB à votre ordinateur ou à un adaptateur de charge USB. Pendant la charge, la LED va briller en continu en blanc, puis s'éteindre quand la charge sera complète.

APPAIRAGE

Avant d'utiliser vos écouteurs la première fois, vous devez les appairer avec votre lecteur Bluetooth.

1. Activer le mode Bluetooth de votre lecteur (smartphone, tablette...)
2. Allumez vos écouteurs, la LED va automatiquement clignoter : les écouteurs sont prêts pour la connexion.
3. Cherchez les écouteurs dans la liste des appareils visibles.
4. Sélectionnez "WiSHAKE BT EP" dans la liste : vous entendrez alors un bip. Vos écouteurs sont connectés au lecteur.
5. Si un code vous est demandé, veuillez entrer "0000".

Si la connexion échoue, veuillez recommencer les 5 étapes ci-dessus.

Nota : les oreillettes sont automatiquement déconnectées du lecteur après 20 minutes d'inactivité, afin de sauvegarder la batterie.

FONCTION MUSIQUE :

- Contrôle du Volume
Pressez "volume +" pour augmenter le volume, pressez "volume -" pour diminuer le volume.
- Lecture/Pause
Pendant la lecture, pressez le bouton principal pour démarrer la lecture, pressez à nouveau pour mettre la lecture en pause.
- Titre suivant
Pendant la lecture, pressez "Volume +" pendant 3 secondes.
- Titre précédent
Pendant la lecture, pressez "Volume -" pendant 3 secondes.

FONCTION APPEL :

- Répondre à un appel
Pressez le bouton principal pour répondre à l'appel.
- Changez d'appel
Pendant le premier appel, pressez le bouton principal pour démarrer le second appel et mettre le premier appel en attente.
- Transférez l'appel
Pendant les appels, pressez le bouton principal 2 fois pour passer d'un appel à l'autre.
- Dernier numéro appelé
Pressez le bouton principal 2 fois pour rappeler automatiquement le dernier numéro appelé.
- Refuser un appel
Pressez pendant 2 secondes pour rejeter un appel.
- Terminer un appel
A la fin de votre conversation, pressez le bouton principal.

EGALISATEUR

Votre WiSHAKE BT EP est pré-chargé avec 3 types différents d'égalisateurs : voix claire, des basses puissantes et de puissance.

Pour changer EQ appuyez simplement sur «Volume +» et «volume -» simultanément.

APPAIRAGE NFC

1. Allumez vos oreillettes
2. Positionnez l'antenne NFC de votre appareil compatible au niveau de la zone NFC des oreillettes pour activer la connexion.

SPECIFICATION PRODUIT

- Bluetooth 4.1
- Chipset CSR8640
- Profils : HFP, HSP, A2DP, AVRCP
- Distance de fonctionnement : jusqu'à 10 m.
- Batterie Li-ion 120 mAh rechargeable
- Autonomie en appel: jusqu'à 10 heures.
- Autonomie en musique : jusqu'à 8 heures.
- Autonomie en veille : 240 heures
- Temps de charge : 2 heures env.
- Annulation d'écho

GARANTIE

Ce produit est garanti 2 ans à partir de la date d'achat. La garantie ne couvre pas les dysfonctionnements si :

- Le produit a été mal utilisé, modifié, ou mal installé.
- Les instructions de sécurité et d'utilisation n'ont pas été respectées.
- Le code-barres n'est pas lisible ou détruit.

Service client :

<http://fr.wikomobile.com/> +33 (0) 4 88 08 95 25 / serviceclients@wikomobile.com

© 2016 Wiko. All rights reserved.



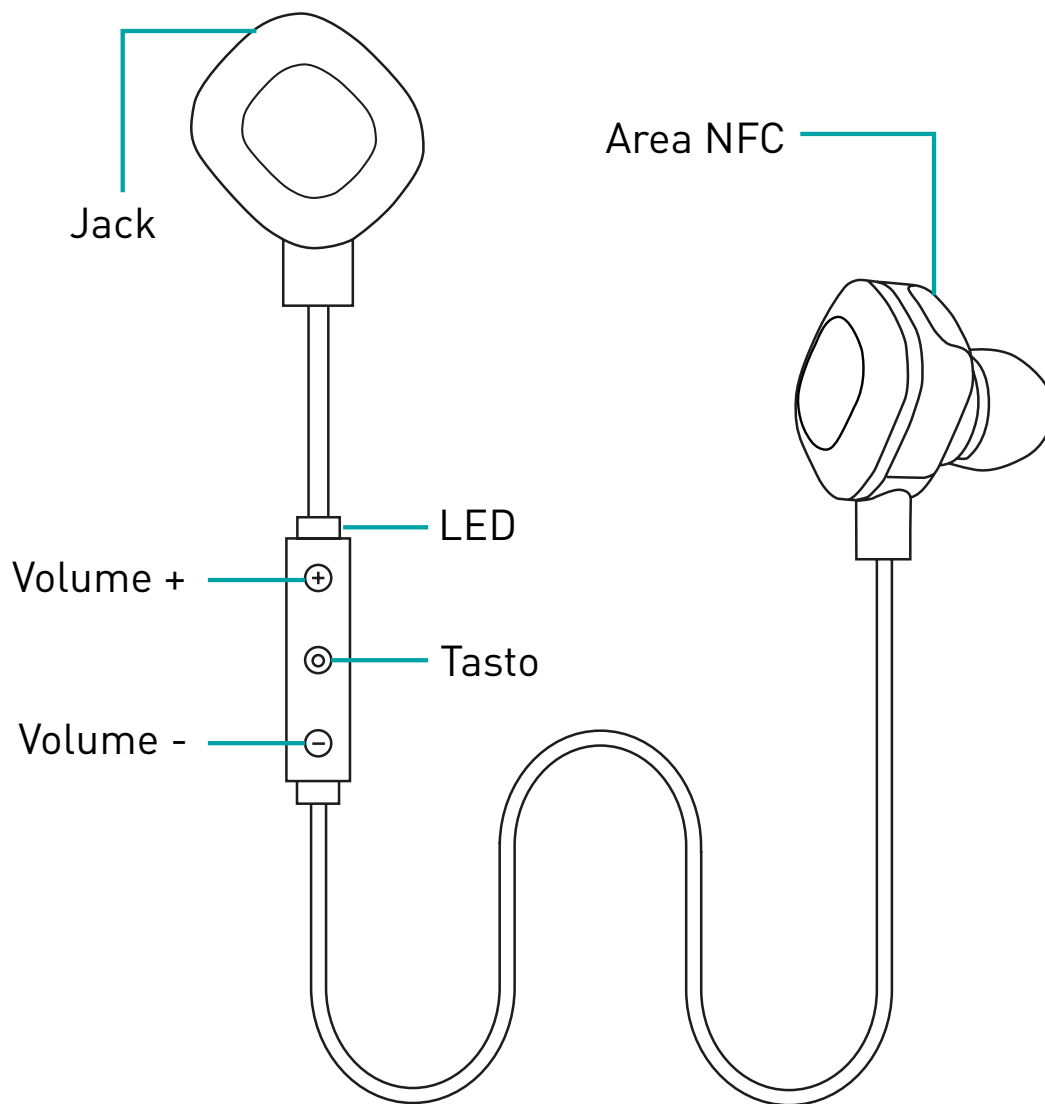

Quando gli auricolari sono collegati al dispositivo, dopo 20 minuti di inattività il sistema si spegne automaticamente per risparmiare energia.

OPERAZIONI BASE

- **Accendere gli auricolari**

Per accendere gli auricolari WIKO, tenere premuto il «tasto principale» per 3 secondi. La spia LED lampeggia 1 volta al secondo. Si sente un segnale acustico (Acceso), e gli auricolari si accendono.

- **Spegnere gli auricolari**

Tenere premuto il tasto principale per 2 secondi. La spia LED si spegne e si sente una segnale acustico (Spento), e gli auricolari si spengono.

E' necessario caricare gli auricolari quando si sente una segnale acustico ogni minuto (Batteria scarica).

- **Carica**

Collegare un caricabatteria da auto o un cavo USB dal computer al jack degli auricolari. Durante la carica, la spia LED è costantemente bianca, e la carica è completa quando la spia si spegne.

MODALITÀ ACCOPPIAMENTO

Prima di utilizzare gli auricolari WiSHAKE BT EP per la prima volta, è necessario accoppiarli con il proprio dispositivo abilitato al Bluetooth.

1. Assicurarsi che gli WiSHAKE BT EP siano spenti (vedi le operazioni base per spegnere gli auricolari) e che le impostazioni del Bluetooth del proprio dispositivo siano abilitate.
2. Dopo aver acceso gli auricolari, la spia LED lampeggia automaticamente e gli auricolari sono pronti all'accoppiamento.
3. Impostare il proprio dispositivo sul Bluetooth per trovare gli auricolari. Le fasi per impostare il telefono sono: setup → connect.
4. Il dispositivo Bluetooth troverà gli auricolari WiSHAKE BT EP e premendo il nome nella lista si sente un segnale acustico (in connessione) e così gli auricolari WiSHAKE sono connessi al dispositivo Bluetooth.
5. Se il dispositivo Bluetooth chiede un codice pin, immettere "0000".

IMPORTANTE

Se il processo di accoppiamento non riesce, ripetere dalla fase 1 a 5 per accoppiare il dispositivo.

FUNZIONI MUSICA

- Controllo volume
Premere "volume +" per aumentare il volume e "volume -" per abbassare il volume.
- Play/Pause
Durante la musica, premere il «tasto principale» per ascoltare la musica, e di nuovo per interromperla.
- Canzone successiva
Durante l'ascolto, tenere premuto "volume +" per 3 secondi fino alla canzone successiva.
- Canzone precedente
Durante l'ascolto, tenere premuto "volume -" per 3 secondi fino alla canzone precedente.

FUNZIONI CHIAMATA

- Rispondere ad una chiamata
Premere brevemente il «tasto principale».
- Cambio di chiamata
Durante una chiamata, premere una volta il «tasto principale» per ricevere la seconda chiamata e terminare la prima.
- Trasferimento di chiamata
Durante una chiamata, premere il «tasto principale» due volte per trasferire le 2 chiamate.
- Richiamare l'ultimo numero
Premere due volte il «tasto principale» per richiamare l'ultimo numero.
- Rifiutare una chiamata in arrivo
Tenere premuto il «tasto principale» per 2 secondi per rifiutare una chiamata.
- Terminare una chiamata
Durante una chiamata, premere brevemente il «tasto principale».

EQUALIZZATORE

Il tuo WiSHAKE BT EP viene fornito pre-caricato con 3 diversi tipi di equalizzazione: voce chiara, bassi potenti e potenza.

Per cambiare EQ basta premere il tasto «Volume +» e «Volume -» simultaneamente e poco.

ACCOPIAMENTO NFC

1. Accendere gli auricolari
2. Posizionare il lettore NFC vicino all'area NFC degli auricolari, per la connessione.

SPECIFICHE PRODOTTO

- Bluetooth versione 4.1
- Chipset CSR 8640
- NFC
- Supporto HFP, HSP, A2DP
- Raggio di funzionamento: fino a 10 metri (30 piedi)
- Batteria ricaricabile 120 mAh
- Tempo di chiamata: 7-10 ore.
- Tempo ascolto musica: 7-8 ore.
- Tempo di stand-by: 240 ore
- Tempo di ricarica: 2 ore
- Eco CVC ed eliminazione dei rumori
- Supporto messaggio vocale per MMI

POLITICA DI GARANZIA

Questo prodotto ha la garanzia di 2 anni a partire dalla data di acquisto. I servizi di riparazione e/o la sostituzione dei componenti sono gratuiti se il danno è dovuto all'uso normale e si è verificato nel periodo di garanzia.

La garanzia non è valida se:

- Il dispositivo viene usato in modo scorretto, improprio, alterato, modificato, non correttamente installato o disabilitato.
- Se le istruzioni di sicurezza di questo manuale non sono seguite.
- Se il danno o malfunzionamento è provocato da calamità naturali come incendio, alluvione o terremoto.
- Se il codice a barre è alterato, mancante o distrutto.

Servizio Clienti :

<http://it.wikomobile.com/> (+39) 199 240 618 / info@wikomobile.it

© 2016 Wiko. All rights reserved. per ascoltare la musica, e di nuovo per interromperla.



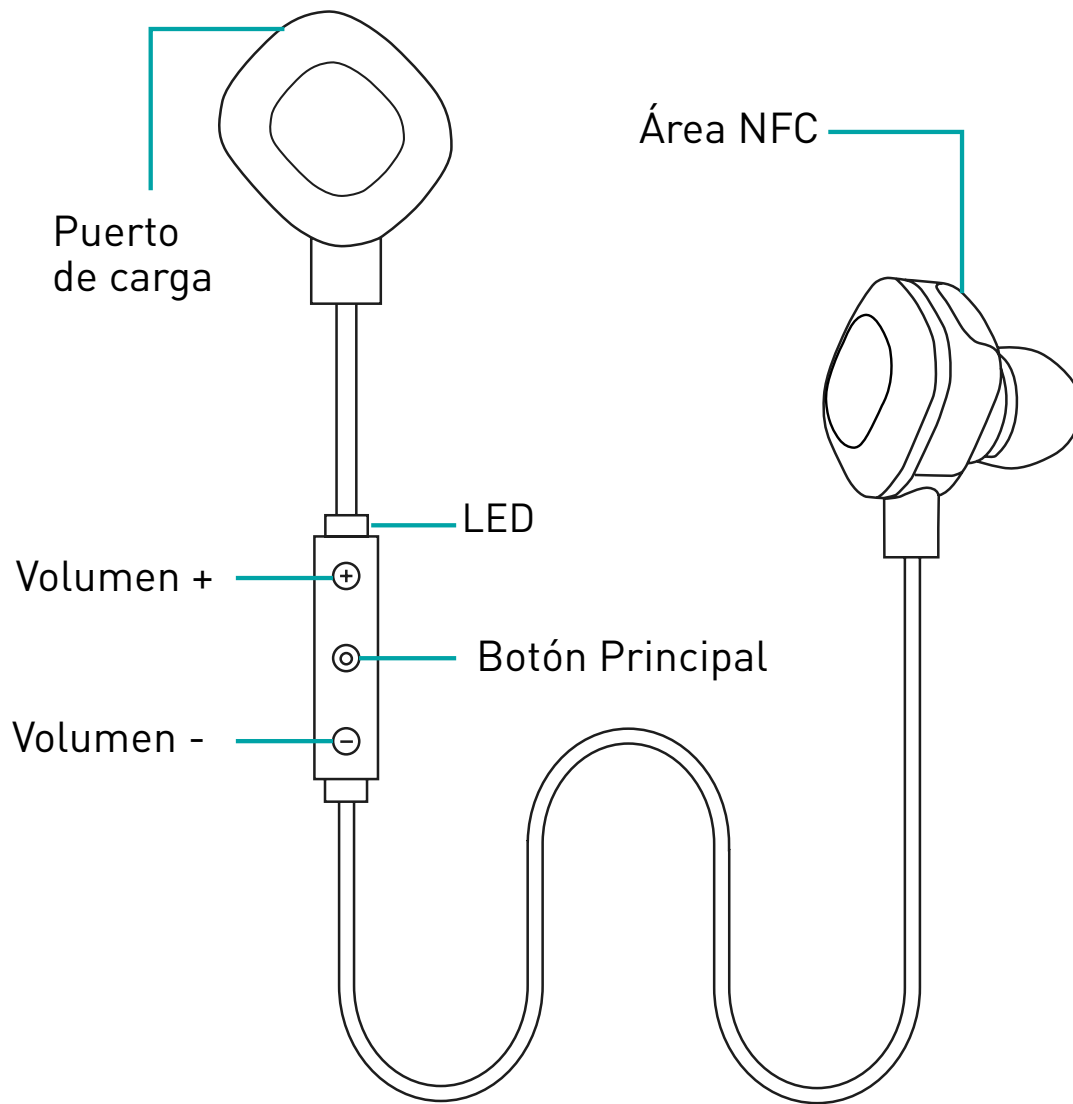

Si los audífonos están conectados a su Smartphone, después de 20 minutos de inactividad se apagarán automáticamente para ahorrar batería.

OPERACIONES BASICAS

- **Encender sus audífonos ON**

Para encender sus audífonos WiSHAKE BT EP, mantenga presionado el "botón principal" por 3 segundos. El LED indicador parpadeará 1 vez por segundo. Escuchará un sonido bip que indica que los audífonos están encendidos.

- **Apagar sus audífonos OFF**

Mantenga presionado el botón principal por 2 segundos. El LED indicador se apagará y escuchará un bip. Después de esto sus audífonos están apagados.

Cuando escuche un bip cada minuto mientras esté usando sus audífonos, por favor cargue la batería de sus audífonos.

- **Carga de la batería**

Conecte sus audífonos WiSHAKE BT EP a un cargador de automóvil o a un Puerto USB de computador. Durante la carga, el LED estará encendido de color blanco hasta que la carga se complete y se apagará.

MODO DE EMPAREJAMIENTO

Antes de utilizar sus WiSHAKE BT EP por primera vez, debe emparejarlo con un dispositivo Bluetooth compatible.

1. Asegúrese que los audífonos estén apagados (ver operaciones básicas para apagar los audífonos) y la configuración Bluetooth en su dispositivo este encendida.
2. Encienda sus audífonos. El LED indicador parpadeará automáticamente y los audífonos están en modo emparejamiento.
3. Configure su dispositivo Bluetooth para que este en modo visible y pueda detectar los audífonos.
4. Su dispositivo Bluetooth encontrará los WiSHAKE BT EP y los mostrará en una lista. Seleccione los audífonos y escuchara un bip indicando la conexión.
5. Si su dispositivo Bluetooth le pide un código PIN, por favor digite "0000".

IMPORTANTE

Si no pudo terminar el proceso de emparejamiento satisfactoriamente, por favor repita los pasos anteriores del 1 al 5.

FUNCIONES DE MUSICA

- Control de volumen
Presione "volumen +" para aumentar el volumen y presione "volumen -" para disminuirlo.
- Reproducción/Pausa
Mientras escuche música, presione el botón principal para reproducir y otra vez para pausar.
- Siguiente canción
Mientras escuche música, mantenga presionado "volumen +" durante 3 segundos para cambiar a la siguiente canción.
- Canción anterior
Mientras escuche música, presione y sostenga "volumen -" por 3 segundos para pasar a la canción anterior.

FUNCIONES DE LLAMADA

- Responder una llamada
Presione una sola vez el botón principal.
- Cambio de llamadas
Durante una llamada, presione el botón principal para contestar la segunda llamada y terminar la primera.
- Transferencia de llamadas.
Durante una llamada presione el botón principal dos veces seguidas para transferir la segunda llamada.
- Ultimo numero marcado
Presione el botón principal dos veces para llamar al último número marcado.
- Rechazar una llamada entrante
Mantenga presionado el botón principal por 2 segundos para rechazar la llamada entrante.
- Terminar un llamada
Durante una llamada, presione una vez el botón principal para terminar la llamada actual.

ECUALIZADORES

Su WiSHAKE BT EP viene pre- cargado con 3 tipos de ecualización diferente: clear voice, power full and power bass. Para cambiar de ecualización solo debe presionar los botones "volumen +" y "volumen -" al mismo tiempo una sola vez.

EMPAREJAMIENTO NFC

1. Encienda los audífonos.
2. Coloque su dispositivo lector NFC cerca al área de NFC de WiSHAKE BT EP y los audífonos se conectarán.

ESPECIFICACIONES TECNICAS

- Version Bluetooth 4.1
- Chipset CSR 8640
- NFC
- Soporta HFP, HSP, A2DP
- Rango de operación: Hasta 10 metros (30 pies)
- Batería recargable de 120 mAh
- Tiempo de conversación: 7 to 10 horas.
- Tiempo de reproducción: 7 to 8 horas.
- Tiempo en reposo: 240 horas
- Tiempo de carga: 2 horas
- CVC eco y cancelación de ruido

POLITICA DE GARANTÍA

Este dispositivo viene con 2 años de garantía, empezando el día que lo compró. Los servicios de reparación no tendrán costo si el daño fue causado bajo un uso adecuado y dentro del periodo de garantía.

La garantía se perderá si:

- La unidad tuvo un uso inapropiado, alterado, modificado o mal uso.
No se siguieron las instrucciones de seguridad de este manual.
- El daño o el mal funcionamiento son causados por calamidades naturales con incendios, inundaciones o temblores.
- Si el código de barras es destruido, perdido o roto.

Servicio al cliente:

<http://es.wikomobile.com/> Wikomobile Logistic S.L.
(+34) 947 59 39 79 / sat@wikomobile.es

© 2016 Wiko. All rights reserved.



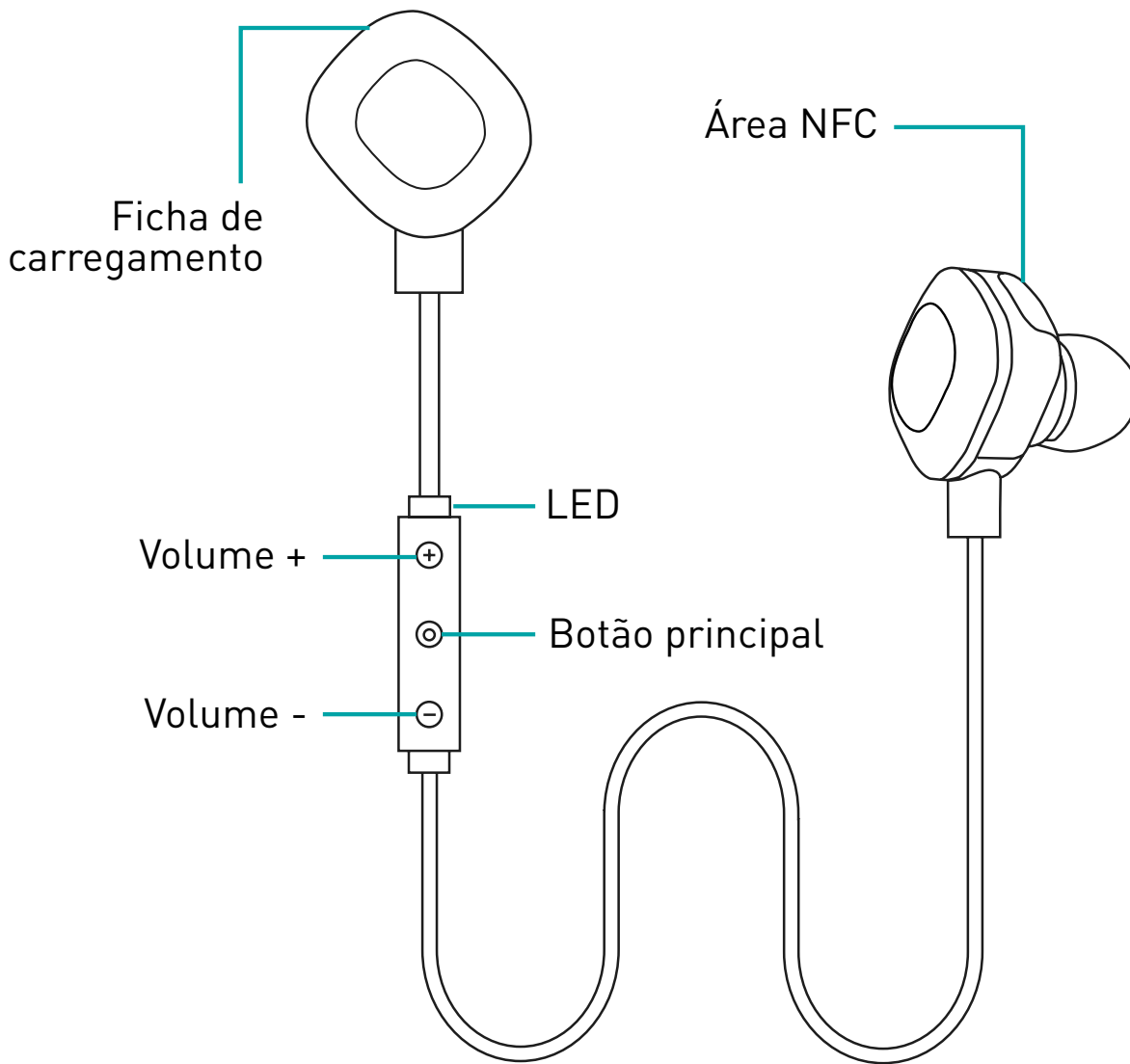

Quando os auriculares estiverem conectados ao dispositivo, após 20 (vinte) minutos de inatividade, o sistema será automaticamente desligado para poupar energia.

OPERAÇÕES BÁSICAS

- **LIGAR os auriculares**

Para LIGAR os auriculares Wiko, pressione e segure o “Botão principal” durante 3 segundos. O indicador LED piscará 1 vez por segundo. Quando ouvir a sinal sonoro, os auriculares estarão LIGADOS.

- **DESLIGAR os auriculares**

Pressione e segure o “Botão principal” durante 2 segundos. O indicador LED será desligado e ouvirá a sinal sonoro. Isto significa que os auriculares estarão DESLIGADOS.

Quando ouvir a signal sonoro a cada minuto, será preciso carregar os auriculares.

- **Carregamento**

Conecte a ficha de carregamento dos auriculares a um carregador de isqueiro ou a um cabo USB. Durante o carregamento, o indicador LED mostrará uma luz branca contínua, e quando a carga estiver concluída, a luz LED será desligada.

MODO DE EMPARELHAMENTO

Antes de usar os seus auriculares WiSHAKE BT EP pela primeira vez, deverá efetuar o emparelhamento com o seu dispositivo Bluetooth ativado.

1. Primeiramente, é preciso certificar-se de que os auriculares estão desligados (consultar a secção Operações básicas à Desligar os auriculares) e as configurações Bluetooth estão ativadas no dispositivo.
2. Após LIGAR os auriculares, o indicador LED piscará automaticamente e os auriculares poderão ser emparelhados.
3. Inicie a pesquisa do seu dispositivo Bluetooth para que este encontre os auriculares. Para configurar o seu dispositivo, efetue as seguintes etapas: Configurações à Conectar.
4. O seu dispositivo Bluetooth encontrará os Auriculares WiSHAKE BT EP. Pressione na lista o nome que corresponde aos mesmos e ouvirá a sinal sonoro. Então, os seus Auriculares WiSHAKE finalmente estarão conectados ao dispositivo Bluetooth.
5. Se o seu dispositivo Bluetooth solicitar um código PIN (código de emparelhamento), digite "0000".

IMPORTANTE

Se o procedimento de emparelhamento falhar, deve repetir as etapas de 1 a 5 para tentar emparelhar novamente o dispositivo.

FUNÇÕES DE MÚSICA

- Controlo do Volume
Pressione "Volume +" para aumentar o volume, e "Volume -" para diminuir o volume.
- Tocar/Pausar
Enquanto estiver a ouvir a sua música, pressione o "Botão principal" para tocar a música e volte a pressioná-lo para pará-la.
- Próxima música
Enquanto estiver a ouvir a sua música, pressione e segure o botão "Volume +" durante 3 segundos para passar à próxima música.
- Música anterior
Enquanto estiver a ouvir a sua música, pressione e segure o botão "Volume -" durante 3 segundos para voltar à música anterior.

FUNÇÕES DE CHAMADA

- Atender uma chamada
Pressione brevemente o "Botão principal".
- Trocar de chamada
Durante uma chamada, pressione o "Botão principal" uma vez para atender a segunda chamada e encerrar a primeira.
- Transferir chamadas
Durante uma chamada, pressione o "Botão principal" duas vezes para transferir as duas chamadas. Chamar o último número Pressione o "Botão principal" duas vezes para chamar o último número listado.
- Rejeitar uma nova chamada
Pressione e segure o "Botão principal" durante 2 segundos para recusar uma chamada.
- Encerrar uma chamada
Durante a chamada, pressione brevemente o "Botão principal".

EQUALIZERS

1. Seu WiSHAKE BT EP vem pré-carregado com 3 tipos diferentes de equalização: voz clara, poderosa e poder baixo.
2. Para alterar EQ basta pressionar «Volume +» e «Volume -» simultaneamente.

EMPARELHAMENTO NFC

Ligue os auriculares Posicione o leitor NFC próximo da área NFC dos auriculares para conectá-los.

ESPECIFICAÇÕES DO PRODUTO

- Versão Bluetooth 4.1
- Chipset CSR 8640
- Conectividade NFC
- Suporta perfis HFP, HSP, A2DP
- Alcance: até 10 metros (30 pés)
- Bateria recarregável de 120 mAh
- Tempo de conversação: 7 a 10 horas.
- Tempo de reprodução de música: 7 a 8 horas.
- Autonomia no modo de espera: 240 horas
- Tempo de carregamento: 2 horas
- Tecnologia CVC de cancelamento de eco e ruídos
- Suporta comando de voz para MMI

POLÍTICA DE GARANTIA

Este produto tem garantia de 2 ano, a qual começa a contar a partir da data da compra. Os serviços de reparos e/ou de substituição de peças são gratuitos se o dano resultar de uma utilização normal e ocorrer dentro do período de garantia.

A garantia não poderá ser aplicada se:

- O aparelho for usado inadequadamente, para uma finalidade diferente, se for alterado, se não for instalado devidamente ou se for desativado.
- As instruções de segurança contidas neste manual não forem respeitadas.
O dano ou a disfunção for causado por um acontecimento de força maior, como um incêndio, uma enchente ou um terremoto.
O código de barras do produto tiver sido alterado, destruído ou estiver ausente.

Serviço aos Clientes:

<http://pt.wikomobile.com/TAMET>, Electrónica e Comunicações S.A./ (+351) 707201553 / supportewiko@tamet.pt

© 2016 Wiko. All rights reserved.



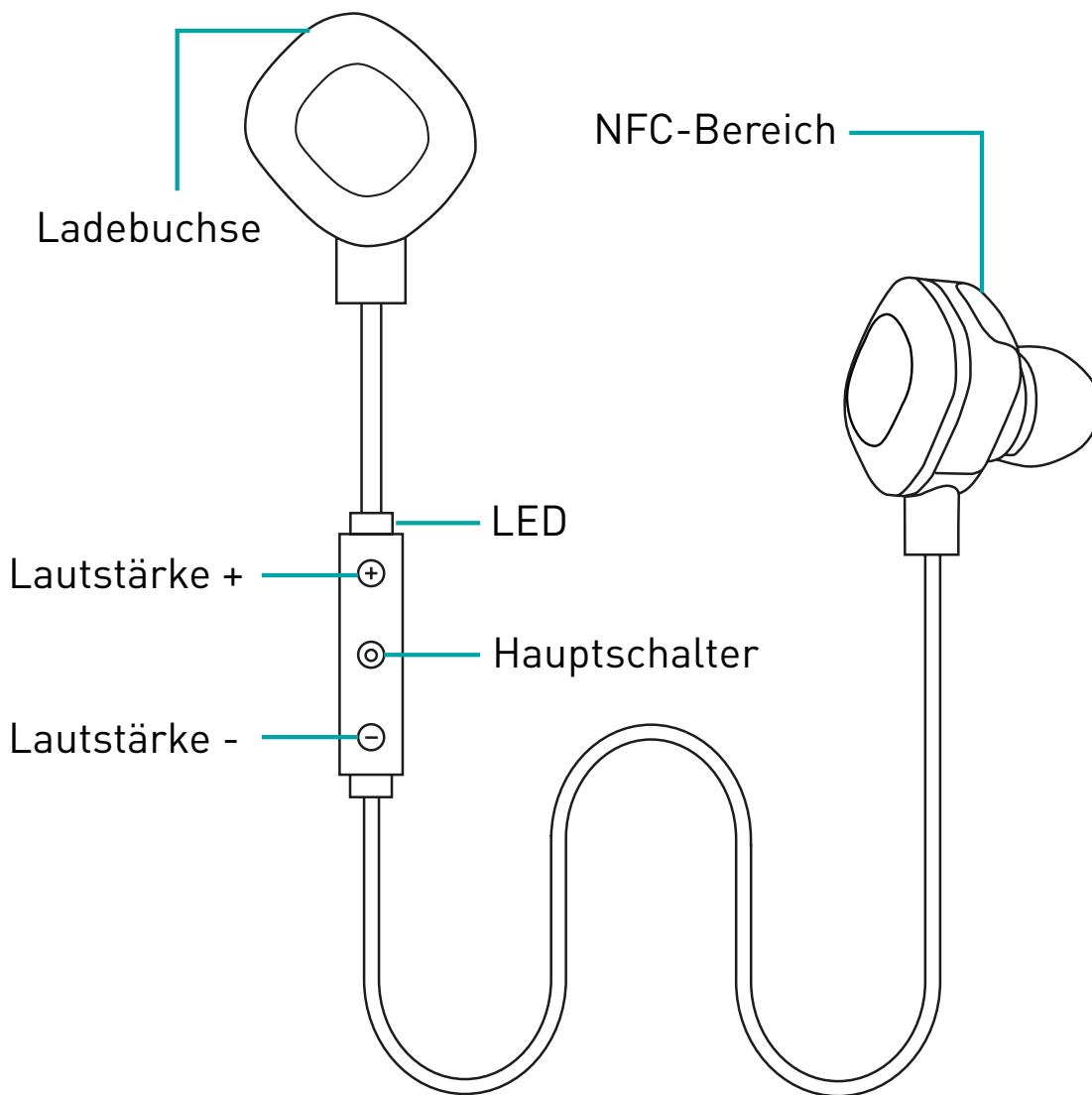

Wenn die Ohrhörer mit einem Gerät verbunden sind, schaltet sich das System nach einer 20-minütigen Nutzungspause automatisch ab, um Energie zu sparen.

BASISFUNKTIONEN

- **Die Ohrhörer einschalten**
Um die Wiko Ohrhörer einzuschalten, halten Sie den „Hauptschalter“ 3 Sekunden lang gedrückt. Die LED-Lampe leuchtet einmal pro Sekunde auf. Dann hören Sie das akustische Signal und die Ohrhörer sind eingeschaltet.
- **Die Ohrhörer ausschalten**
Halten Sie den Hauptschalter 2 Sekunden lang gedrückt. Die LED-Lampe geht aus und Sie hören das akustische Signal; dann sind die Ohrhörer ausgeschaltet.
Wenn Sie den Signalton jede Sekunde hören, laden Sie Ihre Ohrhörer bitte auf.
- **Aufladen**
Verbinden Sie ein Computer-USB-Kabel oder ein Ladegerät fürs Auto mit dem Ladeanschluss der Ohrhörer. Während des Aufladens leuchtet die LED-Lampe ununterbrochen und erlischt wenn das Gerät vollständig aufgeladen ist.

PAIRING-MODUS

Vor dem ersten Gebrauch Ihrer WiSHAKE BT EP Ohrhörer müssen Sie sie mit Ihrem Bluetooth-Gerät verbinden.

1. Stellen Sie sicher, dass Ihre Ohrhörer aus-geschaltet (siehe Basisfunktionen → Ohrhörer ausschalten) und die Bluetooth-Einstellungen Ihres Geräts aktiviert sind.
2. Nach dem Einschalten der Ohrhörer leuchtet die LED-Lampe kurz auf und die Ohrhörer sind bereit für das Pairing.
3. Aktivieren Sie die Bluetooth-Funktion Ihres Geräts, damit es die Ohrhörer erkennt. Dazu wählen Sie folgende Menüs: Einstellungen → verbinden.
4. Ihr Bluetooth-Gerät findet die WiSHAKE Ohrhörer, zeigt sie in der Geräteliste an und Sie hören ein akustisches Signal; nun sind die WiSHAKE Ohrhörer mit Ihrem Bluetooth-Gerät verbunden.
5. Wenn Sie bei Ihrem Bluetooth-Gerät einen PIN-Code eingeben müssen, geben Sie bitte "0000" ein.

ACHTUNG

Wenn das Pairing nicht funktioniert, wiederholen Sie bitte die Schritte 1 bis 5, um Ihr Gerät zu verbinden.

MUSIK-FUNKTIONEN

- Lautstärke regeln
Drücken Sie "Lautstärke +", um die Lautstärke

ANRUF-FUNKTIONEN

- Anruf annehmen
Drücken Sie kurz auf den "Hauptschalter".
- Anrufe wechseln
Drücken Sie während eines Anrufs einmal den "Hauptschalter", um den zweiten Anruf anzunehmen und den ersten zu beenden.
- Anrufe umleiten
Drücken Sie während eines Anrufs zweimal den "Hauptschalter", um zwischen den beiden Anrufen zu wechseln.
- Letzte Rufnummer erneut wählen
Drücken Sie zweimal den "Hauptschalter", um die letzte Rufnummer erneut zu wählen.
- Neuen Anruf ablehnen
Drücken und halten Sie den "Hauptschalter" 2 Sekunden lang, um einen Anruf abzulehnen.
- Anruf beenden
Drücken Sie während eines Anrufs kurz den "Hauptschalter".

EQUALIZER

Ihre WiSHAKE BT EP kommt vorinstalliert mit 3 verschiedenen Arten von Equalizern: Klare Stimme, Kraftvoll und Power Bass.

Um den Ausgleich zu ändern drücken Sie gleichzeitig kurz auf «Volume +» & «Volume -».

NFC-PAIRING

1. Schalten sie die Ohrhörer ein
2. Halten Sie das NFC-Lesegerät nahe an den NFC-Bereich der Ohrhörer, um die Verbindung herzustellen.

PRODUKTEIGENSCHAFTEN

- Bluetooth Version 4.1
- Chipsatz CSR 8640
- NFC
- Unterstützt HFP, HSP, A2DP
- Betriebsbereich: Bis zu 10 Meter (30 Fuß)
- 120 mAh Akku (wiederaufladbar)
- Sprechzeit: 7 bis 10 Stunden
- Abspielzeit Musik: 7 bis 8 Stunden
- Standby-Zeit: 240 Stunden
- Ladezeit: 2 Stunden
- CVC Echo- und Rauschunterdrückung
- Direkte Sprachunterstützung für MMI

GARANTIESCHEIN

Dieses Produkt verfügt über eine Herstellergarantie von 2 Jahren, gerechnet ab dem Kaufdatum. Kostenloser Reparaturservice und/oder Austausch von Teilen ist gewährleistet, wenn der Schaden bei normalem Gebrauch und innerhalb der Garantiezeit auftritt.

Die Garantie erlischt, wenn:

- Das Gerät nicht richtig genutzt, verändert, umgebaut, nicht richtig aufgestellt oder beschädigt wird.
- Die Sicherheitshinweise dieser Anleitung nicht beachtet werden.
- Der Schaden oder der Funktionsfehler durch Naturkatastrophen wie Brände, Überschwemmungen oder Erdbeben verursacht werden.
- Der Barcode des Geräts fehlt, ausgebrannt oder zerstört wird.

Kundenservice: <http://de.wikomobile.com> -
+49 (0) 40 8000 49 444 - support@wikomobile.de

© 2016 Wiko. All rights reserved.



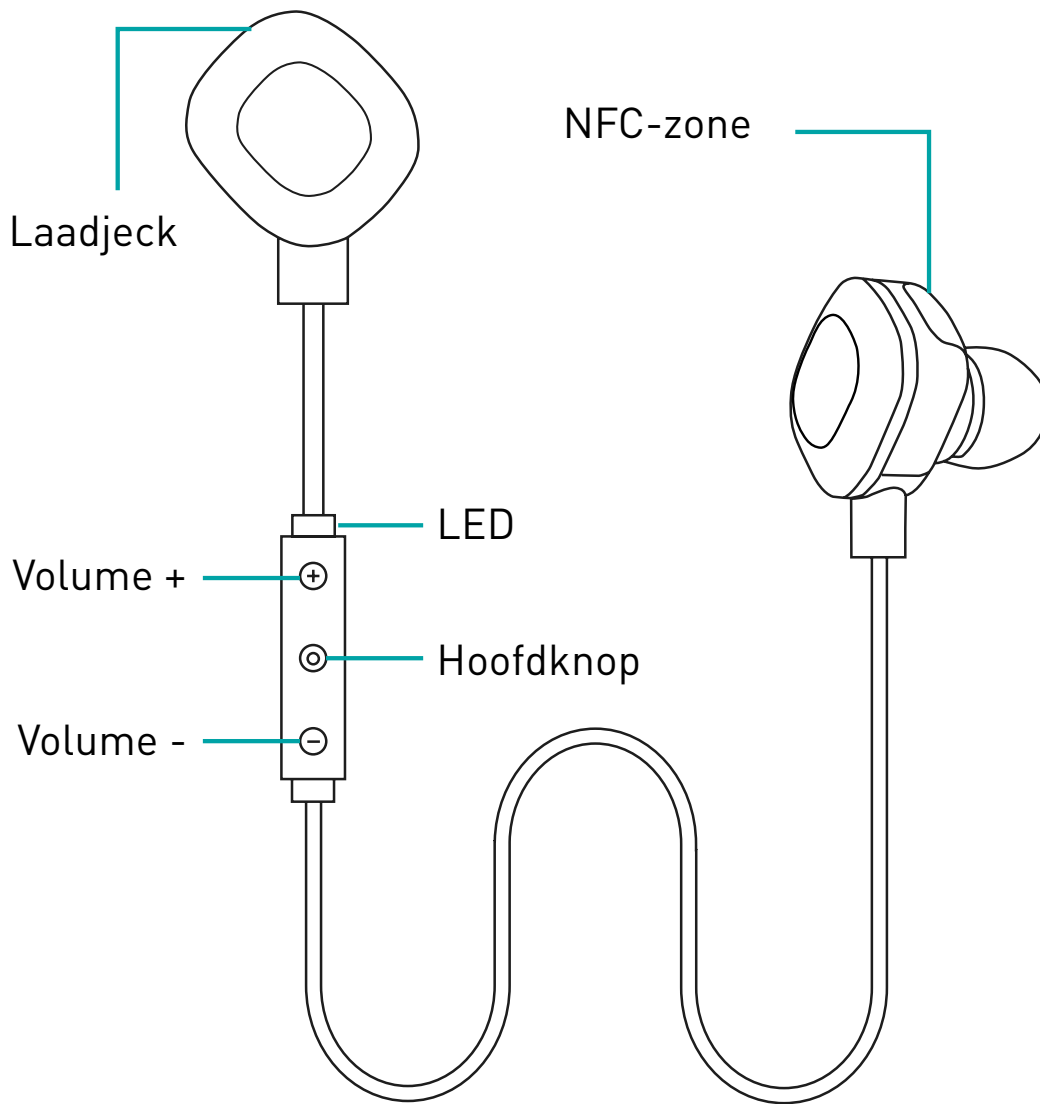

Wanneer de oortelefoon is aangesloten op het apparaat zal het systeem automatisch worden uitgeschakeld na 20 minuten inactiviteit om energie te besparen.

BASISBEDIENINGEN

- **Schakel de oortelefoon IN**

Om de Wiko oortelefoon in te schakelen moet u de 'hoofdknop' ingedrukt houden gedurende 3 seconden. De LED-indicator zal 1 keer per seconde knipperen. U krijgt naar de piep te horen, de oortelefoon is nu ingeschakeld.

- **Schakel de oortelefoon UIT**

Houd de hoofdknop gedurende 2 seconden ingedrukt. De LED-indicator wordt uitgeschakeld en u zult de piep horen, de oortelefoon is nu uitgeschakeld.

Als u de piep hoort elke minuut moet u de oortelefoon opladen.

- **Opladen**

Sluit een autolader of computer USB-kabel aan op de laadjack van de oortelefoon.

Tijdens het opladen zal de LED-indicator continu wit zijn en wanneer het laden voltooid is zal de LED uitschakelen.

KOPPELINGSMODUS

Voordat u uw WiSHAKE oortelefoon voor de eerste keer, gebruikt moet u deze koppelen met uw Bluetooth-apparaat.

1. Zorg ervoor dat de oortelefoon is uitgeschakeld (zie basisbedieningen om de oortelefoon uit te schakelen) en dat de Bluetooth-instellingen zijn ingeschakeld op uw apparaat.
2. Na het inschakelen van de oortelefoon zal de LED-indicator automatisch knipperen en is de oortelefoon klaar om gekoppeld te worden.
3. Stel uw Bluetooth-apparaat in om de koptelefoon te detecteren. De stappen om uw telefoon in te stellen zijn: instellingen → verbinden.
4. Uw Bluetooth-apparaat zal de WiSHAKE oortelefoon weergeven, druk op de naam in de lijst en u hoort een pieptoon horen waarop de WiSHAKE oortelefoon is verbonden met uw Bluetooth-apparaat.
5. Als uw Bluetooth-apparaat om een pincode vraagt, voer dan «0000» in

BELANGRIJK

Als het koppelingsproces is mislukt, herhaal dan stap 1 tot 5 om het apparaat te koppelen.

MUZIEKFUNCTIES

- Volumeregeling
Druk op de «volume +» om het volume te verhogen en druk op «volume -» om het volume te verlagen.
- Afspelen/pauzeren
Tijdens de muziek, druk op de «hoofdknop» om de muziek af te spelen en nogmaals om de muziek te stoppen.
- Volgende liedje
Tijdens de muziek, houd «volume +» ingedrukt gedurende 3 seconden om het volgende liedje af te spelen.
- Vorig liedje
Tijdens de muziek, houd «volume -» ingedrukt gedurende 3 seconden om het vorige liedje af te spelen.

BELFUNCTIES

- Een oproep beantwoorden
Druk kort op de «hoofdknop».
- Wisselen tussen gesprekken
Tijdens een gesprek kunt u eenmaal op de «hoofdknop» drukken om het tweede gesprek ontvangen en het eerste gesprek te beëindigen.
- Gesprekken doorsturen
Tijdens een gesprek kunt u tweemaal op de «hoofdknop» drukken om de 2 gesprekken door te sturen.
- Laatste nummer herhalen
Druk tweemaal op de «hoofdknop» om het laatste nummer opnieuw te draaien.
- Een inkomende oproep weigeren
Houd de hoofdknop gedurende 2 seconden ingedrukt om een oproep te weigeren.
- Een gesprek beëindigen
Tijdens een gesprek drukt u kort op de «hoofdknop».

EQUALIZERS

Uw WiSHAKE BT EP is voorgelaten met 3 verschillende types van verevening: heldere stem, krachtig en macht bas.

Om te veranderen EQ gewoon op «Volume +» en «volume -» gelijktijdig en kort.

NFC KOPPELEN

1. Schakel de oortelefoon in
2. Plaats de NFC-lezer in de buurt van de NFC-zone van de oortelefoon om te verbinden.

PRODUCTKENMERKEN

- Bluetooth versie 4.1
- Chipset CSR 8640
- NFC
- Ondersteuning HFP, HSP, A2DP
- Bedrijfsbereik: Tot 10 meter (30 voet)
- 120 mAh oplaadbare batterij
- Gesprekstijd: 7 tot 10 uur.
- Muziek afspeeltijd: 7 tot 8 uur.
- Standby-tijd: 240 uur
- Laadtijd: 2 uur
- CVC echo- en ruisonderdrukking
- Ondersteuning voor gesproken instructies voor MMI

GARANTIEBEPALINGEN

Dit product wordt geleverd met 2 jaar garantie vanaf de datum van aankoop.

Reparatiediensten en/of het vervangen van onderdelen zijn gratis als er schade ontstaat bij normaal gebruik en binnen de garantieperiode.

De garantie vervalt als:

- Het apparaat onjuist gebruikt, misbruikt, veranderd, gewijzigd, niet correct geïnstalleerd of gebroken is.
- De veiligheidsvoorschriften in deze handleiding niet werden gevolgd.
- Schade of storingen zijn veroorzaakt door natuurrampen zoals brand, overstrooming of aardbeving.
- Er geknoeid is met de streepjes van het product, deze ontbreekt of werd vernietigd.
Dienst na verkoop: <http://nl.wikomobile.com/>

© 2016 Wiko. All rights reserved.



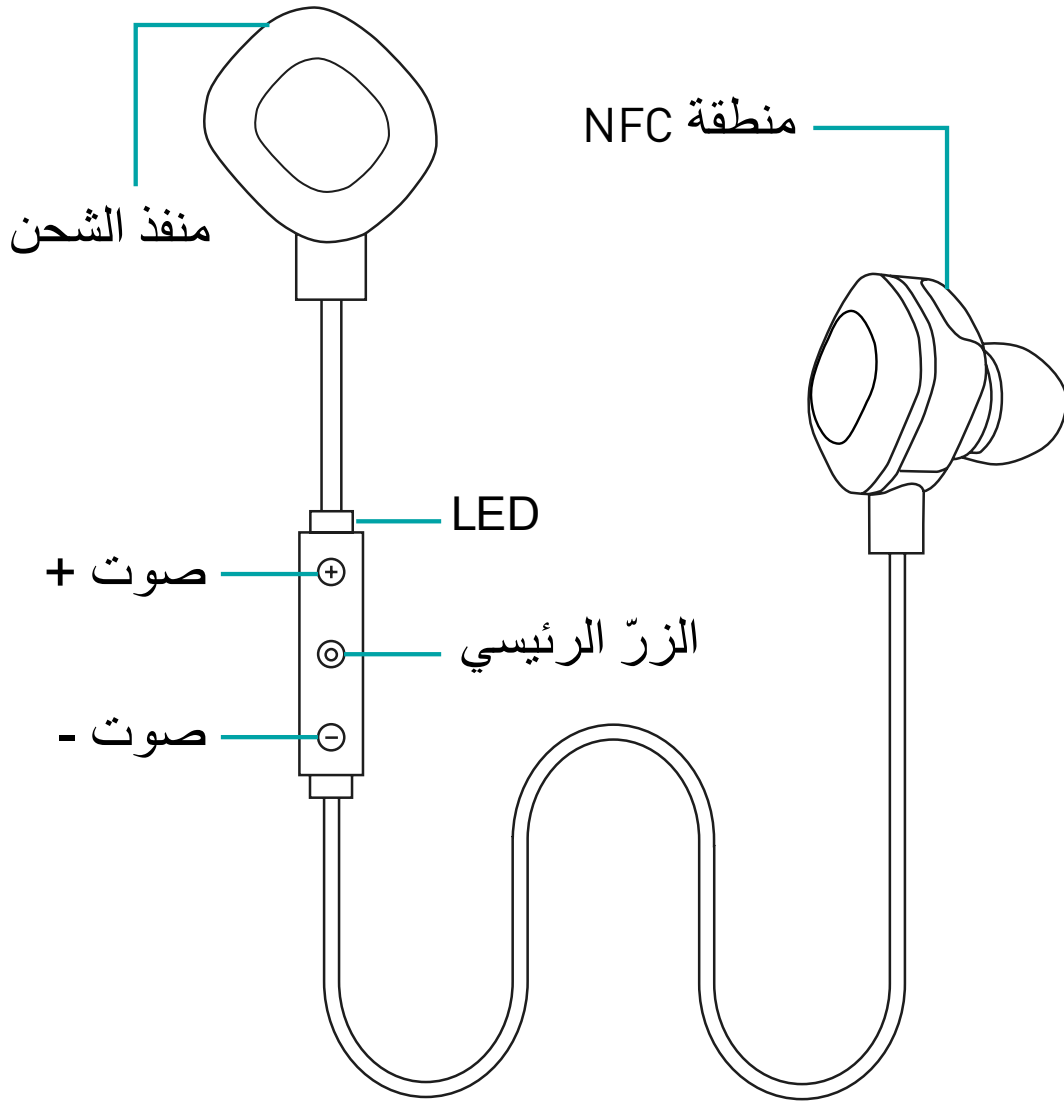

عند توصيل السماعات بالجهاز، سينطفئ الجهاز بشكل آلي بعد 20 دقيقة من الخمول للحفاظ على الطاقة.

العمليات الأساسية

- **تشغيل السماعات**
لتشغيل سماعات Wiko يجب الضغط على الزرّ الرئيسي لمدة 3 ثوان. سيشتعل الصمّام الثنائي الباعث للضوء بوتيرة ومضة واحدة في الثانية. ستسمعون صوتاً يقول "On Power"، وبعد ذلك تصبح السماعات جاهزة للاستخدام.
- **إغلاق السماعات**
يجب الضغط على الزرّ الرئيسي لمدة ثانيتين. سينطفئ الصمّام الثنائي الباعث للضوء وستسمعون صوتاً يقول "Off Power"، وسيتمّ إثرها إغلاق السماعات.
عندما تسمعون صوتاً يقول "low battery"، يرجى شحن السماعات.
- **الشحن**
يجب توصيل شاحن سيارة أو سلك USB بمنفذ شحن السماعات. خلال عملية الشحن، سيطلق الصمّام الثنائي الباعث للضوء وميضاً أبيض وسينطفئ عند اكتمال الشحن.

نسق الاقتران

قبل استخدام سماعات Wiko للمرة الأولى، يجب جعلها تقترن بجهازكم من خلال البلوتوث.

1. يجب التأكد من كون السماعات مغلقة (أنظر العمليات الأساسية < إغلاق السماعات) ومن تفعيل إعدادات البلوتوث على جهازكم.

2. بعد تشغيل السماعات سيشتعل الصمام الثنائي الباعث للضوء آلياً وتصبح السماعات جاهزة للاقتران.

3. يجب ضبط إعدادات جهاز البلوتوث ليعثر على السماعات. إنَّ الخطوات لضبط إعدادات هاتفكم هي: إعدادات < التوصيل.

4. سيعثر جهاز البلوتوث على سماعات Wiko، عندها يجب الضغط على الاسم الموجود في القائمة وستسمعون صوتاً يقول "connecting"؛ حينها تصبح سماعات Wiko متصلة بجهاز البلوتوث.

1. في حال طلب جهاز البلوتوث لكلمة سرّ، يرجى إدخال "0000".

هام

في حال فشل عملية الاقتران، يجب إعادة الخطوات 1 إلى 5 للاقتران بالجهاز.

وظائف الموسيقى

• التحكم في الصوت

يجب الضغط على "صوت +" للزيادة في الصوت وعلى "صوت -" لخفضه.

• تشغيل/ إيقاف

خلال الاستماع إلى الموسيقى، يجب الضغط على الزرّ الرئيسي لتشغيل الموسيقى ومرة أخرى لإيقافها.

• الأغنية التالية

خلال الاستماع إلى الموسيقى، يجب الضغط على "صوت +" لمدة 3 ثوانٍ للمرور إلى الأغنية التالية.

• الأغنية السابقة

خلال الاستماع إلى الموسيقى، يجب الضغط على "صوت -" لمدة 3 ثوانٍ للعودة إلى الأغنية السابقة.

وظائف الاتصال

• الإجابة على مكالمات

يجب الضغط على الزرّ الرئيسي لفترة وجيزة.

• تغيير المكالمات

خلال المكالمات، يجب الضغط على الزرّ الرئيسي مرة واحدة لاستقبال المكالمات الثانية مع إنهاء المكالمات الأولى.

• تحويل المكالمات

خلال المكالمات، يجب الضغط على الزرّ الرئيسي مرتين لتحويل المكالمات.

• إعادة الاتصال بآخر رقم

يجب الضغط على الزرّ الرئيسي مرتين لإعادة الاتصال بآخر رقم.

• رفض مكالمات واردة

يجب الضغط على الزرّ الرئيسي لمدة ثانيتين لرفض المكالمات.

• إنهاء المكالمات

خلال المكالمات، يجب الضغط على الزرّ الرئيسي لمدة قصيرة.

وظائف الاتصال الصوتي

1. يجب التأكد من دعم جهاز البلوتوث لوظيفة الاتصال الصوتي والبصمة الصوتية المرتبطة بها.

2. يجب الضغط على "صوت +" لمدة 3 ثوانٍ لفتح الاتصال الصوتي.

يجب الضغط على "صوت -" لمدة 3 ثوانٍ مرة أخرى لإغلاق الاتصال الصوتي.

الاقتران بتقنية التواصل قريب المدى (NFC)

1. يجب تشغيل السماعات
2. يجب وضع قارئ NFC على مقربة من منطقة التواصل قريب المدى حتى ترتبط السماعات بها.

مواصفات المنتج

- إصدار البلوتوث 4,1
- الشريحة 8640 CSR
- التواصل قريب المدى (NFC)
- دعم HFP، HSP، A2DP
- نطاق العمل: حتى 01 أمتار (03 قدماً)
- بطارية قابلة للشحن بقوة 120 mAh
- مدة المحادثة: بين 7 و10 ساعات.
- مدة قراءة الموسيقى: بين 7 و8 ساعات.
- مدة الاستعداد: 240 ساعة
- مدة الشحن: 2 ساعات
- إلغاء الصدى والضجيج
- دعم التحكّات الصوتية الخاصة بـ MMI

سياسة الضمان

- يتمتع هذا المنتج بفترة ضمان تمتد لسنة واحدة انطلاقاً من تاريخ الشراء. تكون خدمات التصليح أو استبدال المكونات مجانية إذا كانت الأضرار ناتجة عن ظروف استخدام عادية خلال فترة الضمان.
- يلغى الضمان في حال:
- تعرّض الوحدة إلى استخدام خاطئ أو سوء استخدام أو تغيير أو تعديل أو تركيبها خاطئ أو تعطيل.
 - عدم التقيد بتعليمات السلامة الواردة في هذا الدليل.
 - أضرار أو أعطال ناتجة عن كوارث طبيعية مثل الحرائق والفيضانات أو الزلازل.
 - تغيير أو ضياع أو تدمير الرمز الشريطي للمنتج.

مصلحة الحرفاء:

<http://ae-en.wikomobile.com/customer-care>

© 2016 Wiko. All rights reserved.



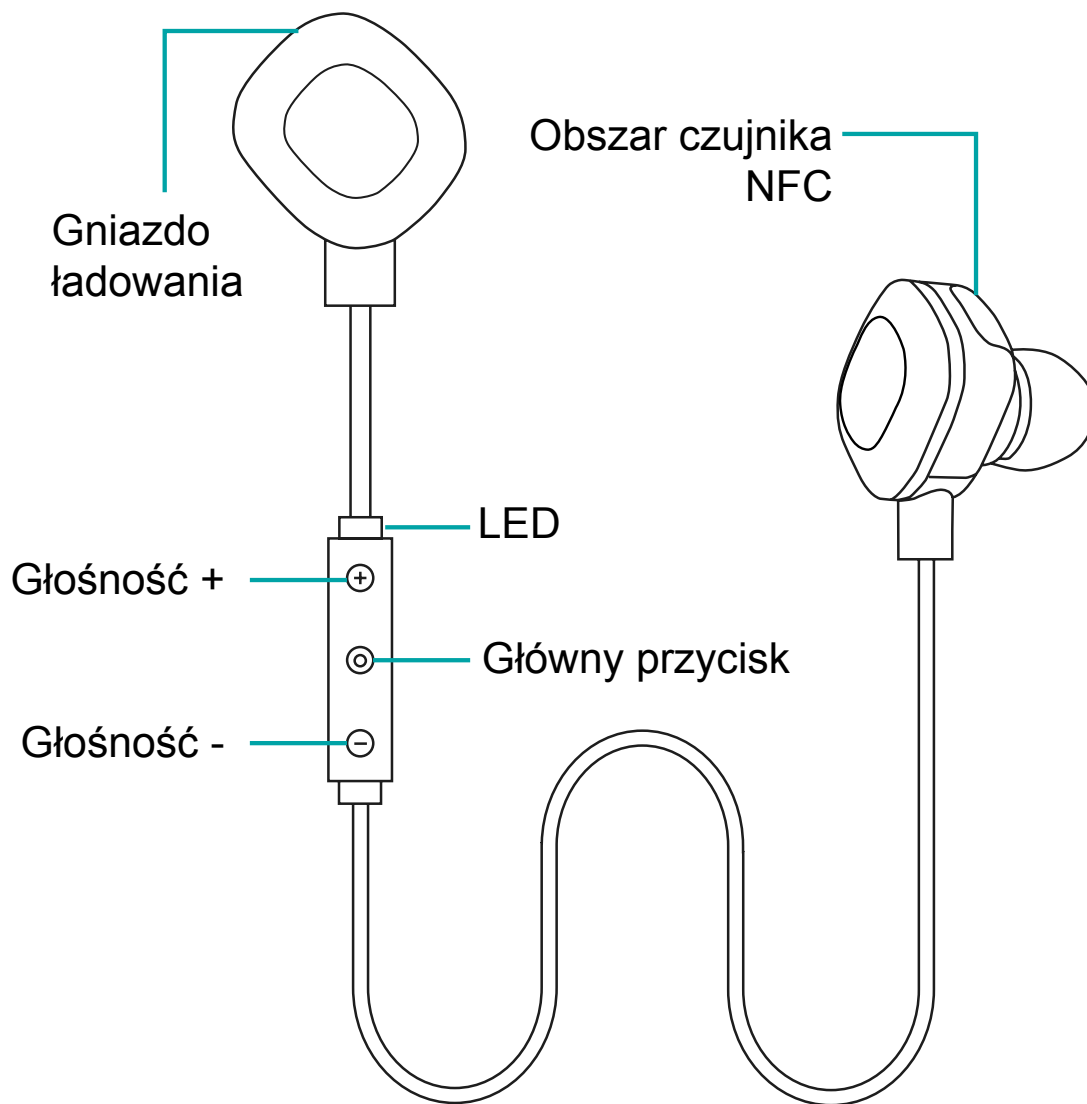

W przypadku gdy słuchawki są podłączone do urządzenia, po 20 minutach nieczynności system automatycznie się wyłącza w celu zaoszczędzenia energii.

PODSTAWOWE OPERACJE

- **Włączanie słuchawek (ON)**

Aby włączyć słuchawki Wiko (On) naciśnij i przytrzymaj przez 3 sekundy «główny przycisk» Dioda LED wskaźnika będzie migać raz na sekundę. Usłyszysz głos «Power on» (Zasilanie włączone) i słuchawki są wówczas włączone.

- **Wyłączanie słuchawek (OFF)**

Naciśnij i przytrzymaj główny przycisk przez

2 sekundy Dioda LED wskaźnika wyłączy

się i usłyszysz sygnał dźwiękowy, i słuchawki się wyłączą.

Kiedy słyszysz sygnał dźwiękowy podłącz słuchawki do ładowania.

- **Ładowanie**

Podłącz ładowarkę samochodową lub komputerowy kabel USB do gniazdka ładowania w słuchawkach. Podczas ładowania dioda LED wskaźnika będzie stale zapalona na biało i wyłączy się po całkowitym naładowaniu.

TRYB PAROWANIA

Przed pierwszym użyciem Słuchawek WiSHAKE BT EP należy dokonać parowania ich z urządzeniem z włączonym Bluetooth.

1. Sprawdź czy słuchawki są wyłączone (patrz Podstawowe operacje → wyłączenie słuchawek) i czy włączono ustawienia Bluetooth w Twoim urządzeniu.
2. Po włączeniu słuchawek (ON) dioda LED wskaźnika będzie automatycznie migać i słuchawki są gotowe do sparowania.
3. Dokonaj ustawień w urządzeniu Bluetooth, aby odnalazł słuchawki. Oto etapy ustawień telefonu: Ustawienia → podłącz.
4. Twoje urządzenie Bluetooth odnajdzie Słuchawek WiSHAKE, naciśnij nazwę w liście i usłyszec dźwięk (podłączanie), wówczas Słuchawek WiSHAKE są podłączone do Twojego urządzenia Bluetooth.
5. Jeżeli Twoje urządzenie prosi o kod pin, wprowadź kod "0000".

WAŻNE:

Jeżeli nie udaje Ci się pomyślnie przeprowadzić sparowania, powtórz etapy od 1 do 5 w celu sparowania urządzeń.

FUNKCJA MUZYKI

- Kontrola głośności

Naciśnij "volume +" w celu zwiększenia głośności lub "volume -", aby ją zmniejszyć.

- Play/pause (Odtwarzanie/Pauza)

W trybie muzyki naciśnij «główny przycisk» w celu odtwarzania muzyki. Naciśnij go ponownie, aby ją zatrzymać.

- Następny utwór

W trybie muzyki naciśnij i przytrzymaj przez 3 sekundy «volume +», aby przejść do następnego utworu.

- Poprzedni utwór

W trybie muzyki naciśnij i przytrzymaj przez 3 sekundy «volume -», aby przejść do poprzedniego utworu.

FUNKCJE TELEFONU

- Odbierz przychodzącą rozmowę

Naciśnij krótko «główny przycisk».

- Zmień rozmówców

Podczas połączenia z jednym rozmówcą naciśnij raz «główny przycisk», aby odebrać drugą rozmowę bez zakończenia pierwszej.

- Transfer połączeń

- Podczas rozmowy naciśnij dwa razy «główny przycisk», aby dokonać transferu 2 rozmów.

- Ponowne wybieranie ostatniego numeru

Naciśnij dwa razy «główny przycisk», aby ponownie wybrać ostatni numer.

- Odrzucenie przychodzącego połączenia

Naciśnij i przytrzymaj «główny przycisk» przez 2 sekundy, aby odrzucić rozmowę.

- Zakończenie rozmowy

Podczas rozmowy naciśnij krótko «główny przycisk».

KOREKTORY

1. Twój WiSHAKE BT EP jest fabrycznie z 3 różnych rodzajów wyrównania: bezbarwny głos, potężny i moc basu.
2. Aby zmienić EQ wystarczy nacisnąć «Volume +» i «Volume -» jednocześnie i na krótko.

PAROWANIE NFC

Włącz słuchawki

Umieść czytnik NFC blisko obszaru NFC słuchawek w celu ich podłączenia.

DANE TECHNICZNE PRODUKTU

- Wersja 4.1 Bluetooth
- Chipset CSR 8640
- NFC
- Nośnik HFP, HSP, A2DP
- Zakres działania: Do 10 metrów (30 stóp)
- bateria do naładowania 120 mAh
- Czas rozmowy: 7 do 10 godzin.
- Czas odtwarzania muzyki: 7 do 8 godzin.
- Czas oczekiwania: 240 godzin
- Czas ładowania: 2 godziny
- Wyciszanie dźwięków i hałasów otoczenia
- Wspomaganie komunikatów głosowych dla MMI

GWARANCJA

Pierwszy 2 gwarancji tego produktu rozpoczyna się w dniu jego zakupu. Usługi serwisowe i/lub wymiana części są bezpłatne, jeżeli uszkodzenie wynika z normalnego użytkowania, które zajdzie w okresie gwarancyjnym.

Gwarancja nie obowiązuje w przypadku:

- nieprawidłowego używania, nadużywania, niszczenia, modyfikowania, instalowania czy wyłączenia urządzenia, nieprzestrzegania zaleceń podanych w niniejszej instrukcji,
- uszkodzeń lub nieprawidłowego funkcjonowania wynikających z klęsk żywiołowych, takich jak pożar, powódź lub trzęsienie ziemi.
- zamazania, braku lub zniszczenia kodu kreskowego produktu.

Dział klienta: <http://pl.wikomobile.com/>

© 2016 Wiko. All rights reserved.



Wiko SAS | 1, rue Capitaine Dessemond - 13007 Marseille - France
Tel +33 4 88 08 95 15 | Fax +33 4 88 08 95 20
wikomobile.com | SIRET 530 072 206 00028 - APE 4652Z